

Motorspruta klass 3 modell Waterous

Instruktion

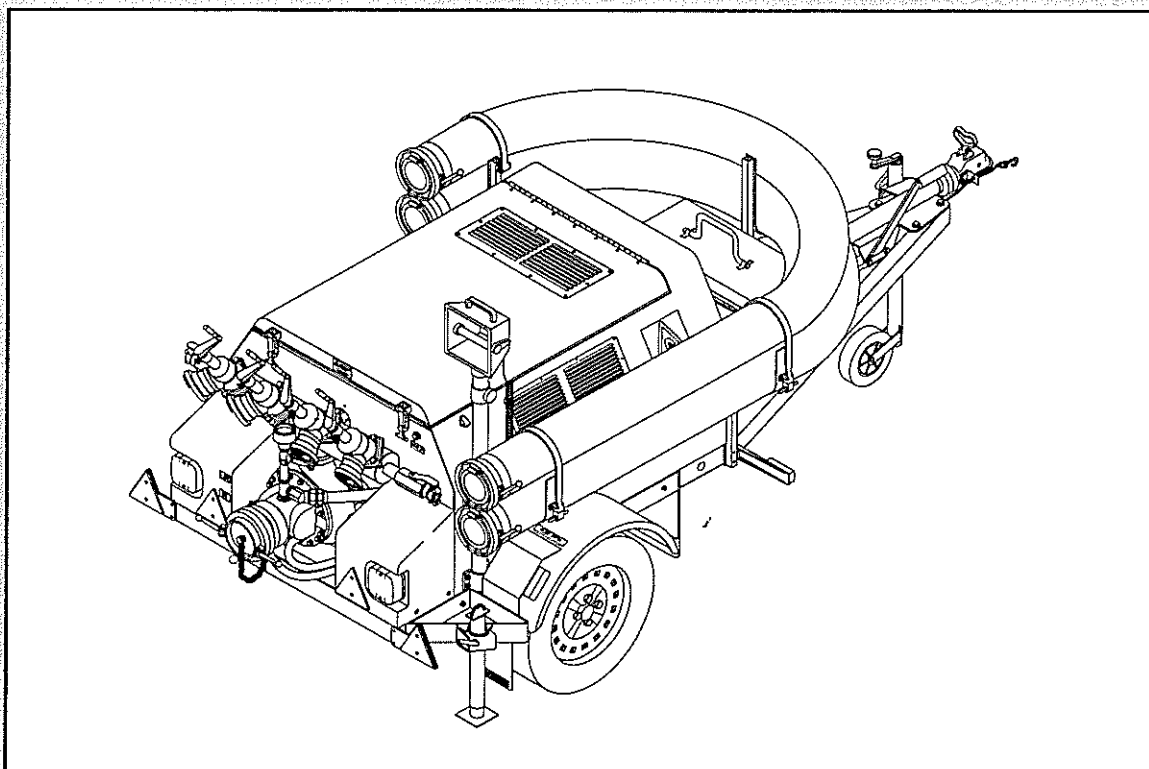

Räddningsverket, 651 80 Karlstad

Telefon 054-10 40 00, telefax 054-10 28 89. Internet <http://www.srv.se>

Beställningsnummer: T10-359/97. Telefon 054-10 42 86, telefax 054-10 42 10

ANGÖRING TILL ÖPPET VATTENTAG

Ställ motorsprutan
vågrätt och jämnt.

Frigör / ställ in stödhjulet
och de bakre stödbenen.
Drag åt parkeringsbromsen.

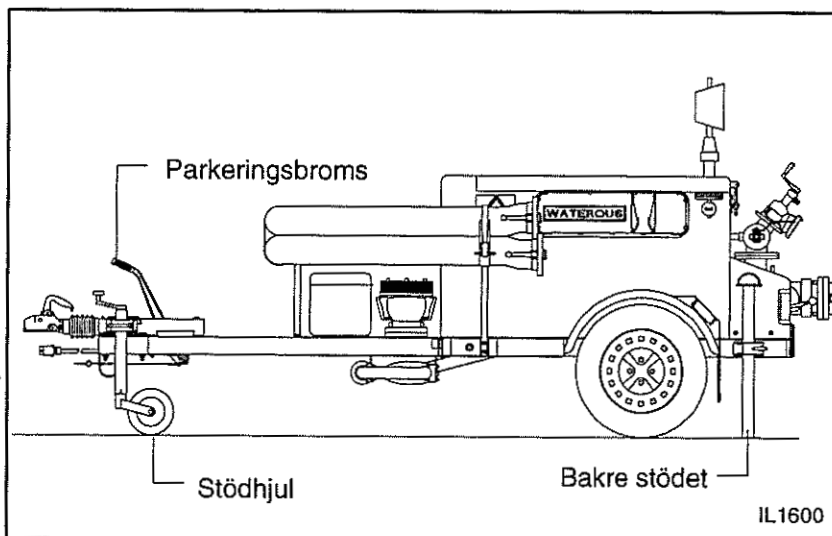

Anslut ena sugslangen med
bottenventilen. Koppla ihop
sugslangarna. Drag åt.

OBS! Undvik att få in sand
eller andra främmande
föremål i slangarna.

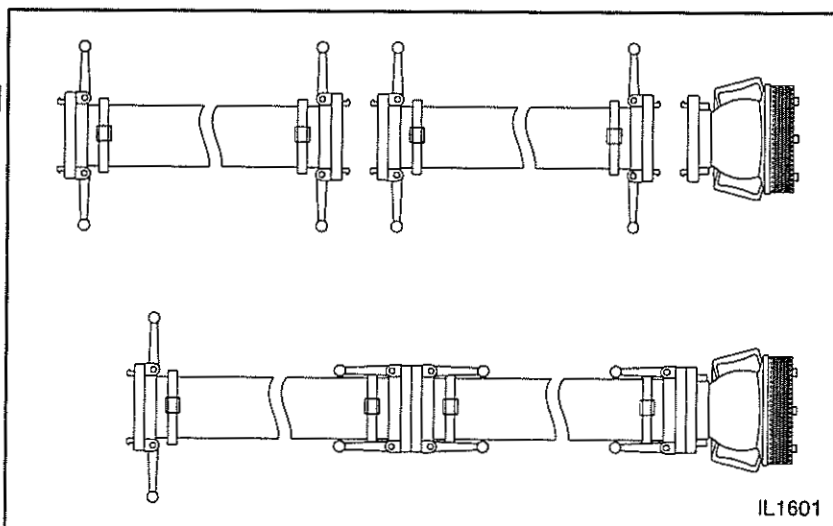

Anslut sugslangen på
motorsprutan, och drag
åt.

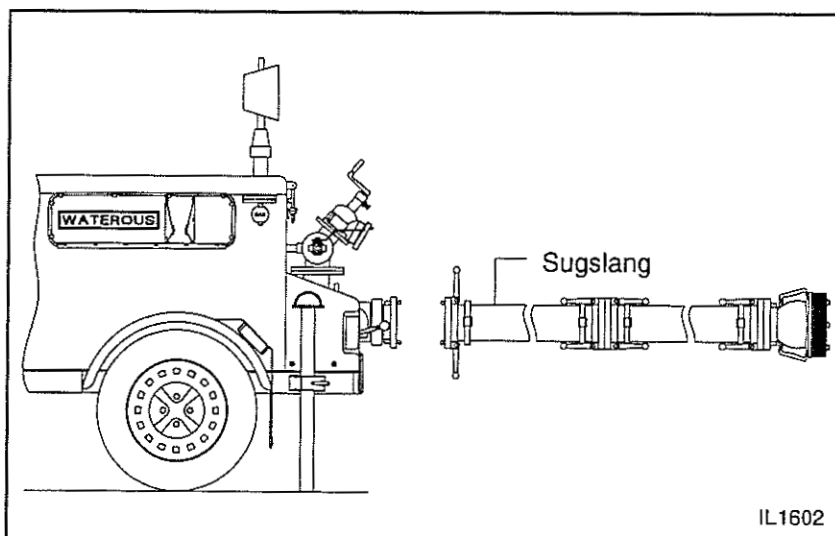

Fäst avhålls- och lättverkslinorna.

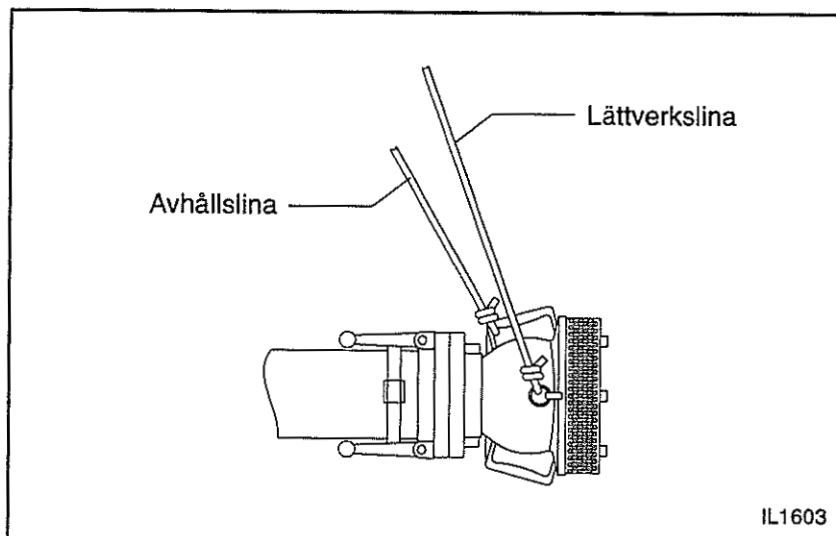

Placera sugslangen som på bilden.

Håll sugslangen på plats med avhållslinan.

Lättverkslinan skall hänga slak.

OBS! Se till att sugsilen befinner sig ovanför botten, och minst 50–60 cm under vattenytan.

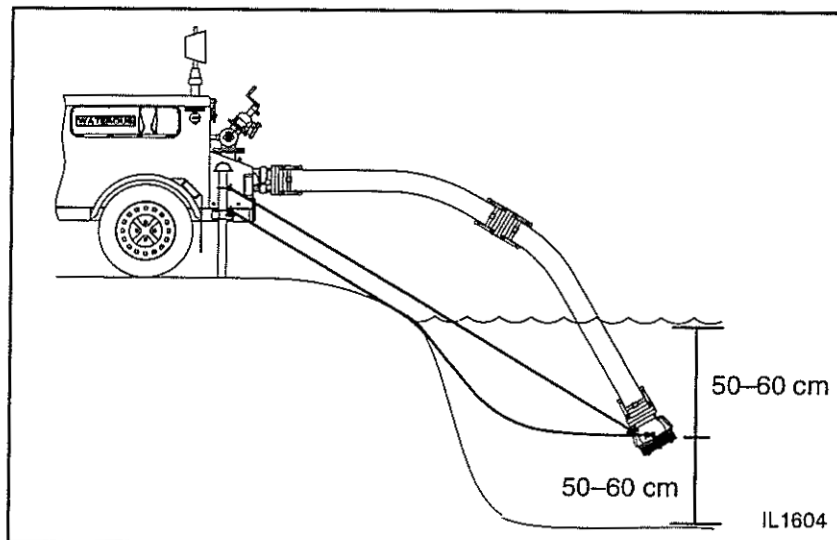

Koppla grovslangarna till tryckkuttaget (-n).

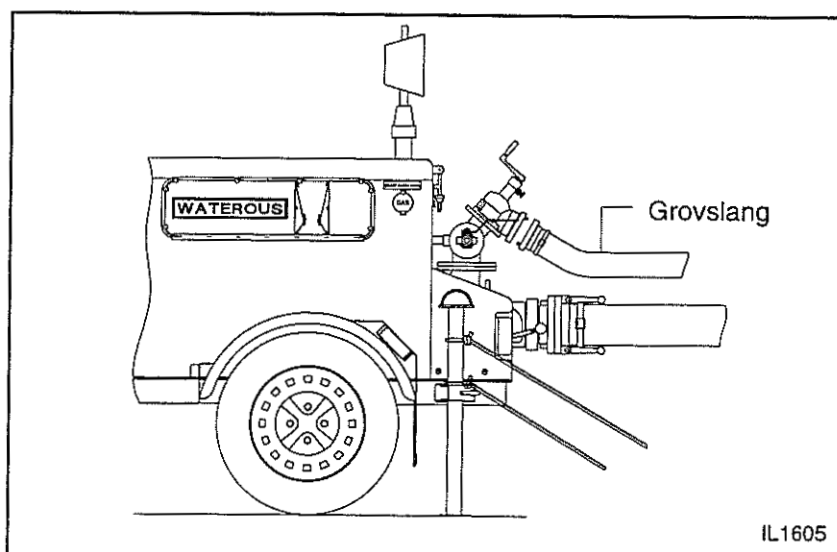

Kontrollera att alla tryckuttagen är stängda, genom att vrida handtagen medurs. Låt en ventil vara delvis öppen, så att pumpen flödas.

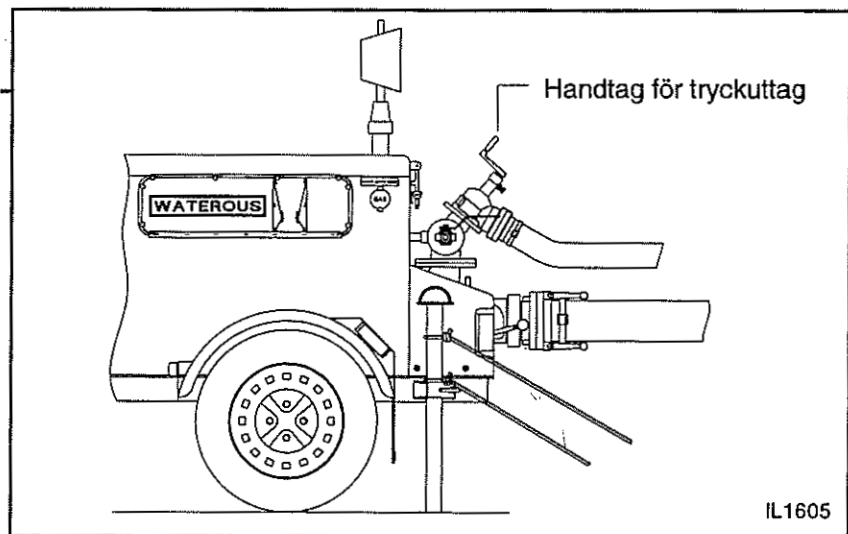

Koppla ur pumpen genom att placera kopplingsspaken i läge "UR."

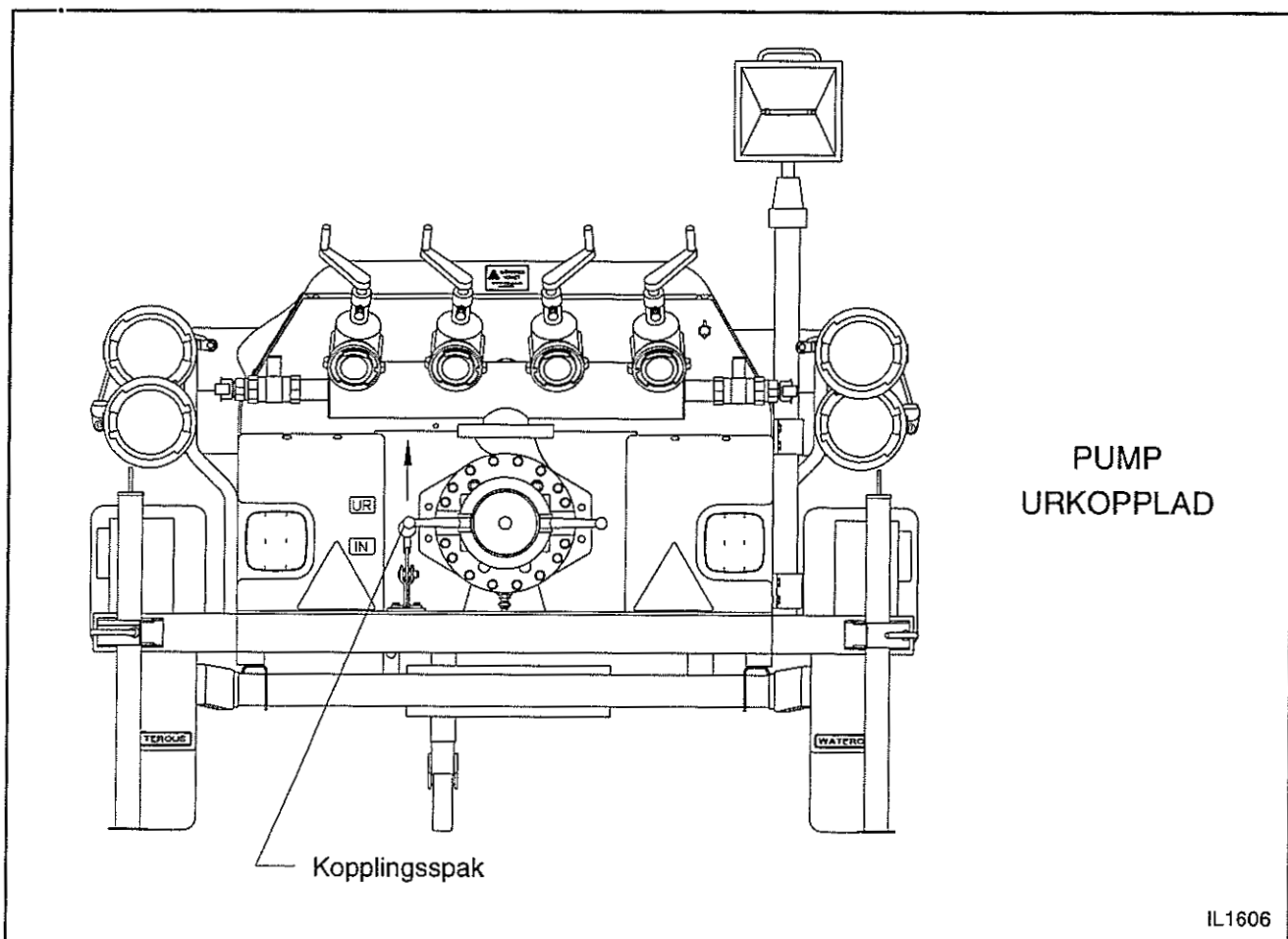

Stäng dränventilen under pumpen.

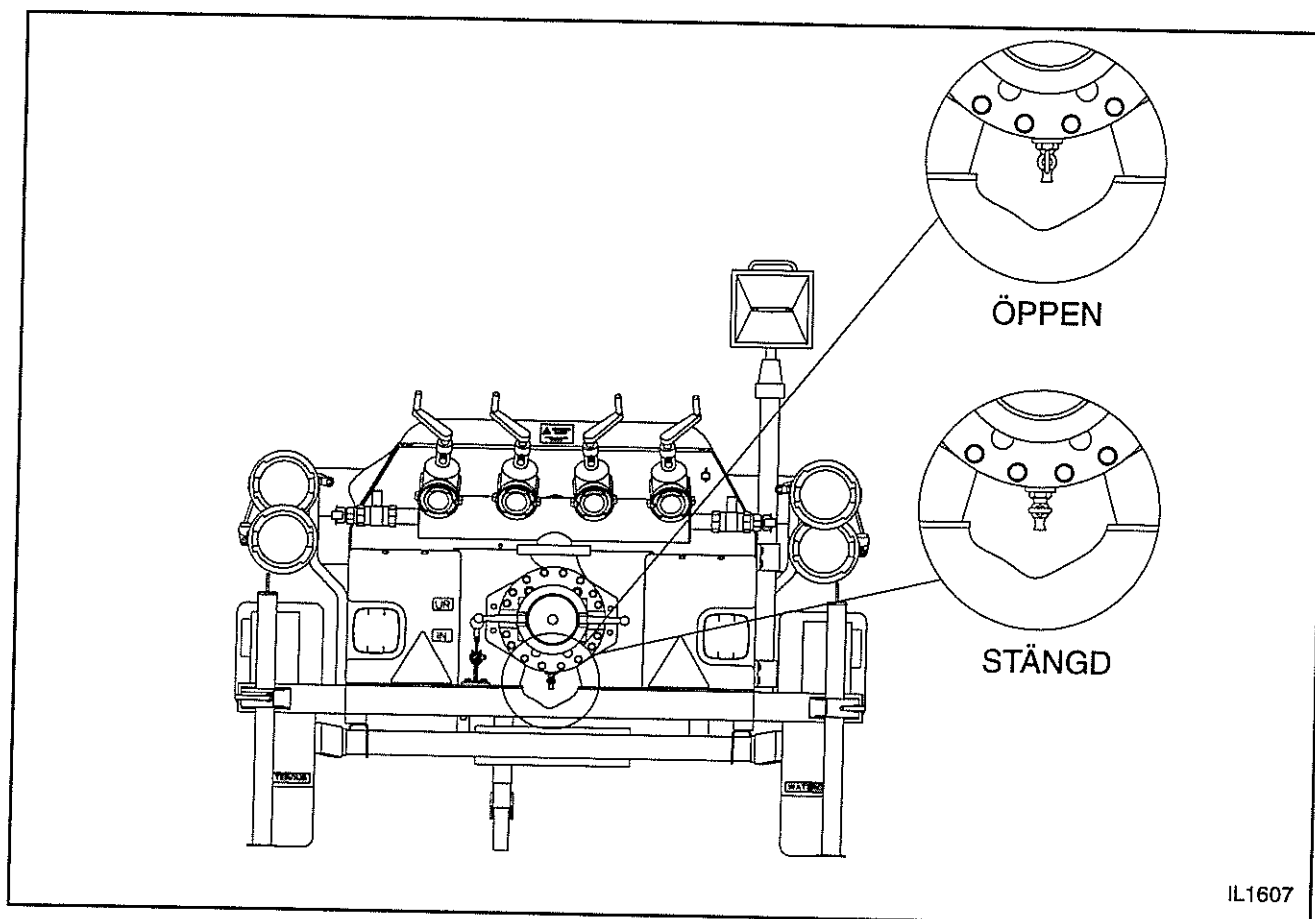

IL1607

Drag ut huvudströmbrytaren för att tända instrumentpanelen.

Se till att gasreglaget är i tomgångsläge före start.

Vrid tändningen till START. Släpp tändningslåset så snart motorn startar.

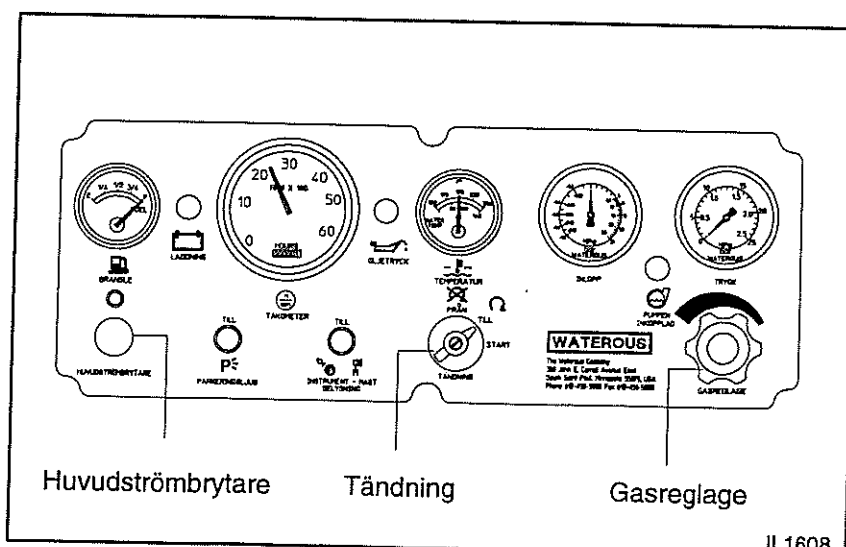

Huvudströmbrytare

Tändning

Gasreglage

IL1608

Koppla in pumpen genom att placera kopplingsspaken i läge "IN."

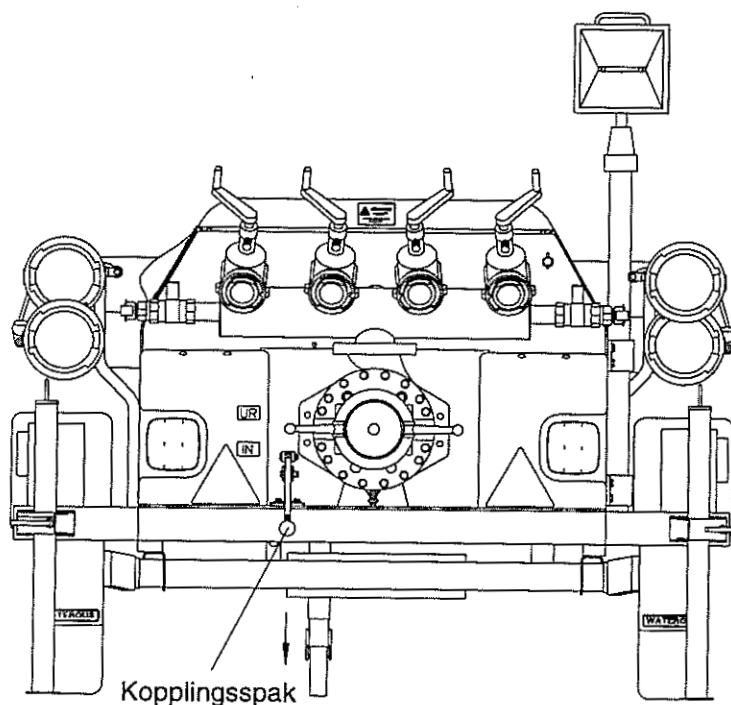

PUMP
INKOPPLAD

OBS! Åtgärder vid kall väderlek, se sidan 8.

IL1606

Öka varvtalet till hög tomgång (cirka 2400 rpm).

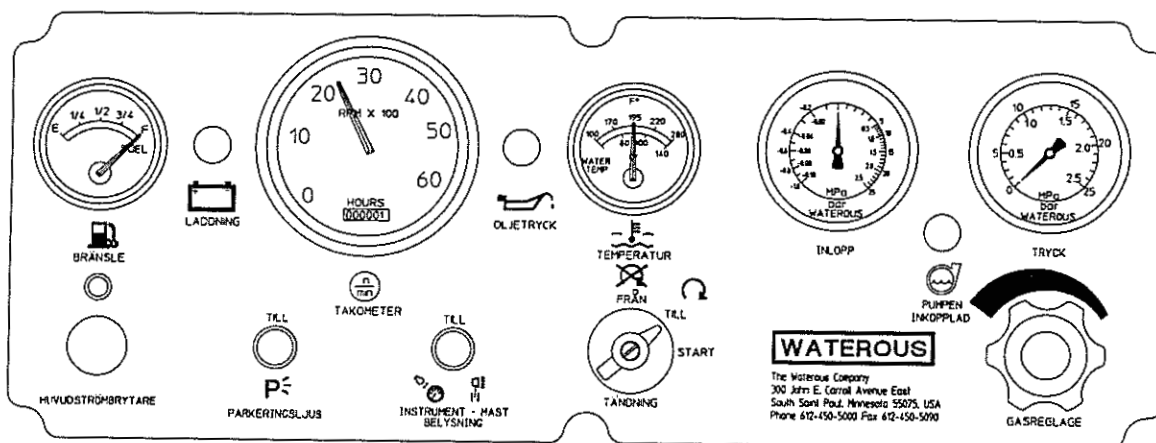

IL1608

Öka varvtalet då vattnet flödar från pumpen, tills evakueringen kopplar från (cirka 5 bar).

VATTEN TILL STRÅLRÖR

Vid kommandot, strålrör klart:

1. Öppna tryckutttaget långsamt, genom att vrida handtaget moturs.

OBS! Evakueringen kan koppla in igen om trycket sjunker under 3 bar.

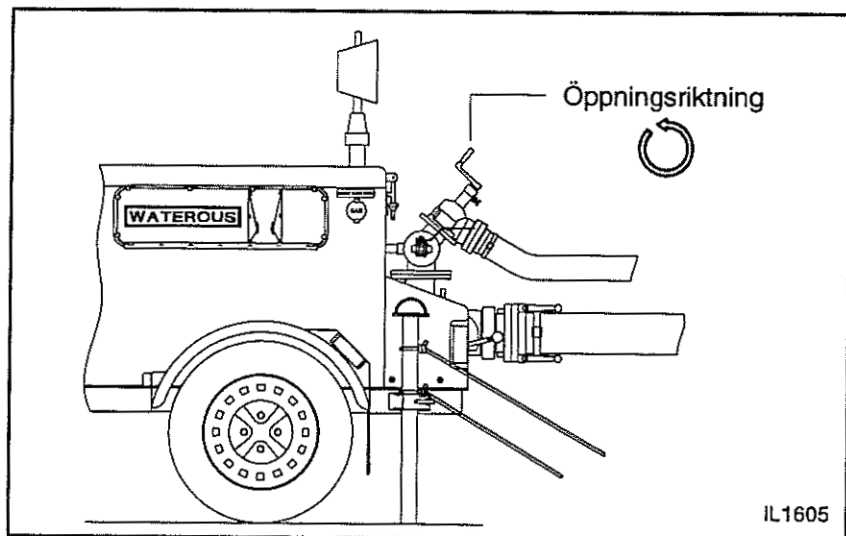

2. Kontrollera att tryckmätaren visar jämnt tryck.

3. Öppna grenröret och strålröret.

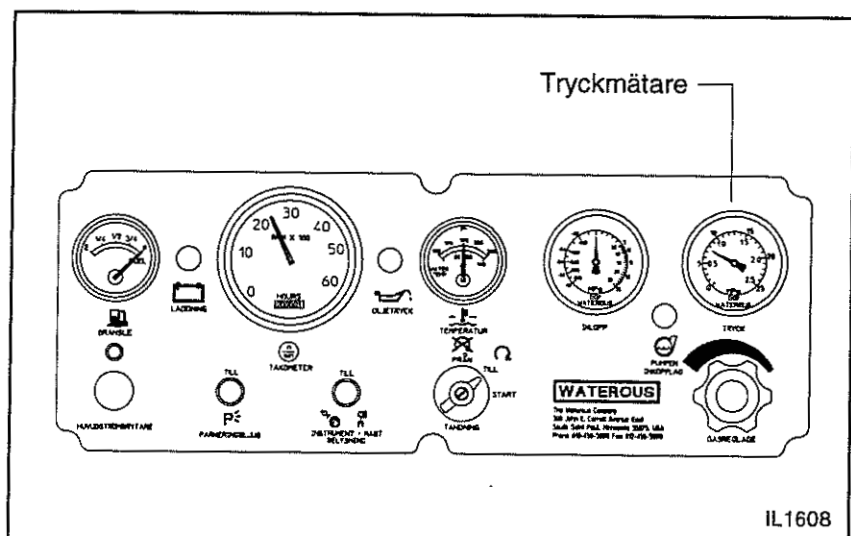

ÅTGÄRDER UNDER KÖRNING

1. Kontrollera att tryckmätaren visar önskat tryck.

Använd gasreglaget för att justera trycket.

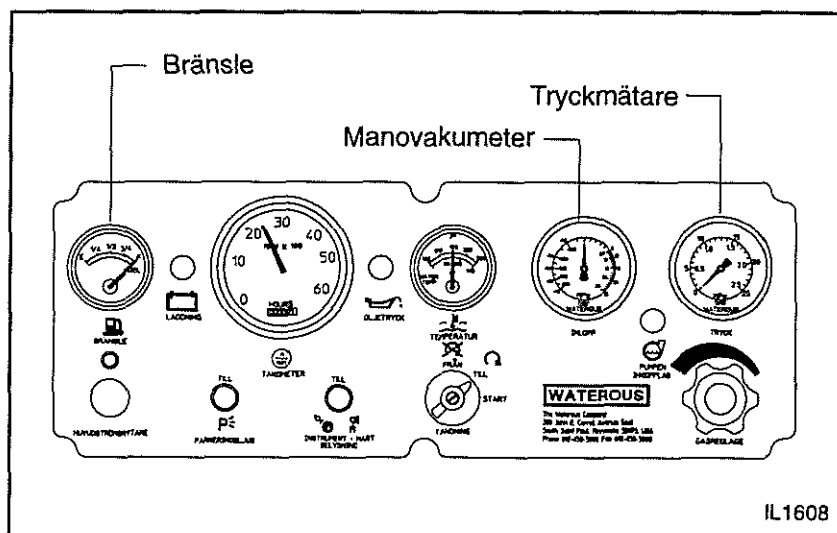

2. Kontrollera att manovakumetern visar normalt värde (2–8 mvp, beroende på "sughöjden").
3. Kontrollera bränslenivån, och fyll på bränsle vid behov. En extra brandsläckare skall finnas till hands om bränsle fylls på då motorsprutan är igång.
4. Fyll på bensin.

VARNING

Brandfara. Kan orsaka allvarlig personskada eller dödsfall.

Huven måste vara stängd under bränslepåfyllning, så att eventuellt utspillt bränsle förhindras från att antändas.

ÅTGÄRDER VID FRUZEN PUMP

1. Koppla ur pumpen (se sida 3).
2. Öppna dränerventilen som sitter under pumpen (se sida 3).
3. Starta motorn (se sida 4).
4. Låt motorn gå på tomgång i 4 minuter.
5. När vatten rinner ur evakueringspumparna, prova att med största försiktighet koppla in pumpen.

OBS! Om motorn märkbart minskar i varvtal, koppla ur och pröva på nytt efter några minuter.

ÅTGÄRDER EFTER KÖRNING

Minska varvtalet. Stäng samtliga tryckuttag.

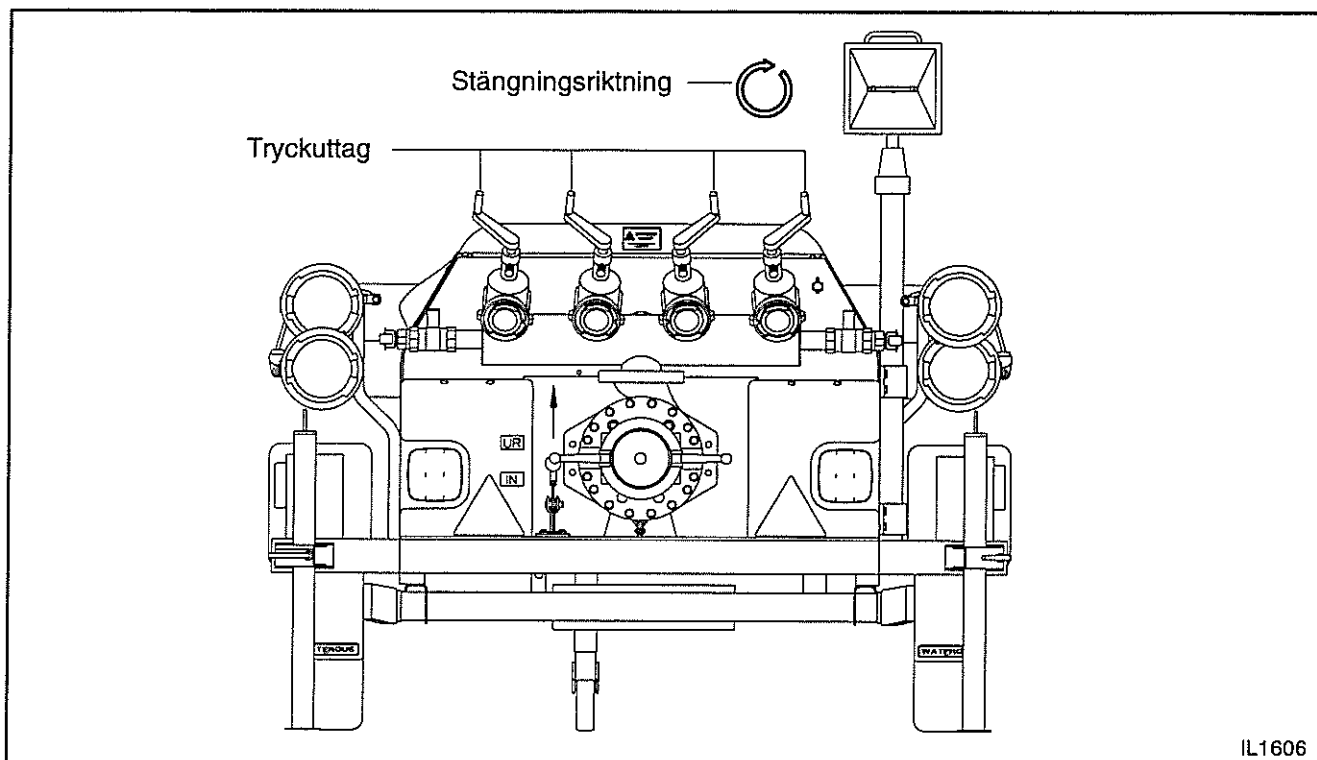

IL1608

Koppla ur pumpen.

Låt motorn gå på tomgång under en minut.

Stäng av motorn, genom att vrida tändlåset till läge "FRÅN."

Tryck in huvudströmbrytaren för att släcka instrumentpanelen.

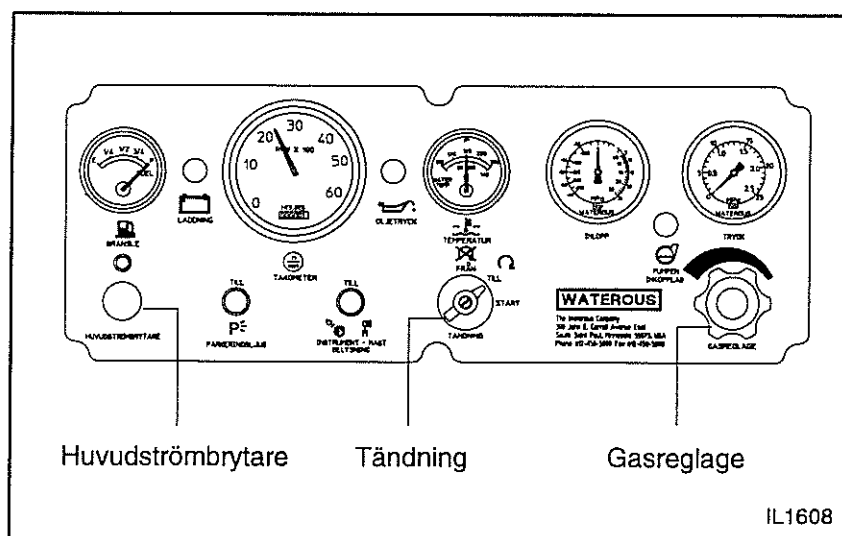

IL1608

Öppna tryckkuttagen helt, och släpp ut ev. övertryck.
(Drag ut spärren på grovslangsventilen för att öppna ventilsåtet.)

Koppla loss grovslangen
(-arna).

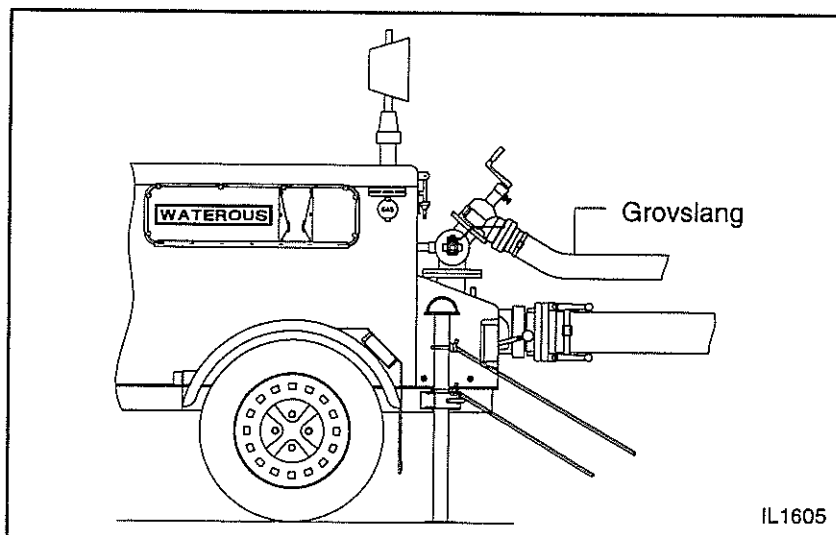

Drag i lättverkslinan, så att
sugslangen töms.

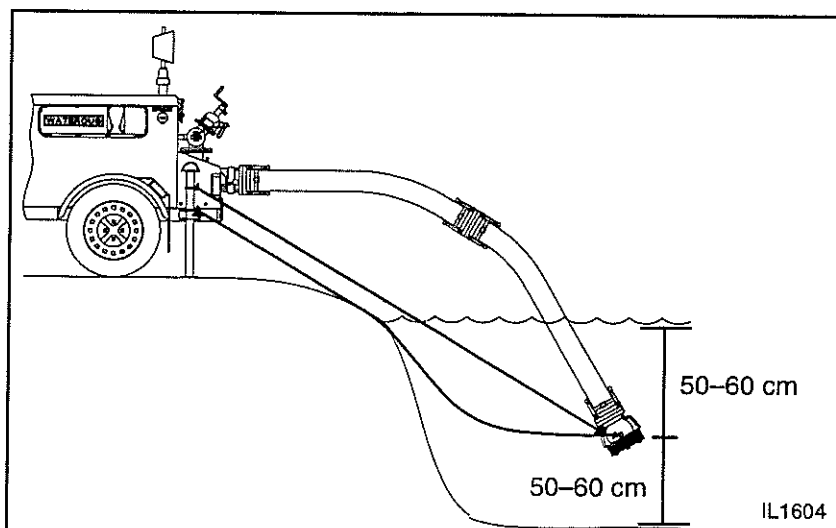

Drag sedan upp sugslang-
en.

Koppla loss sugslangen.

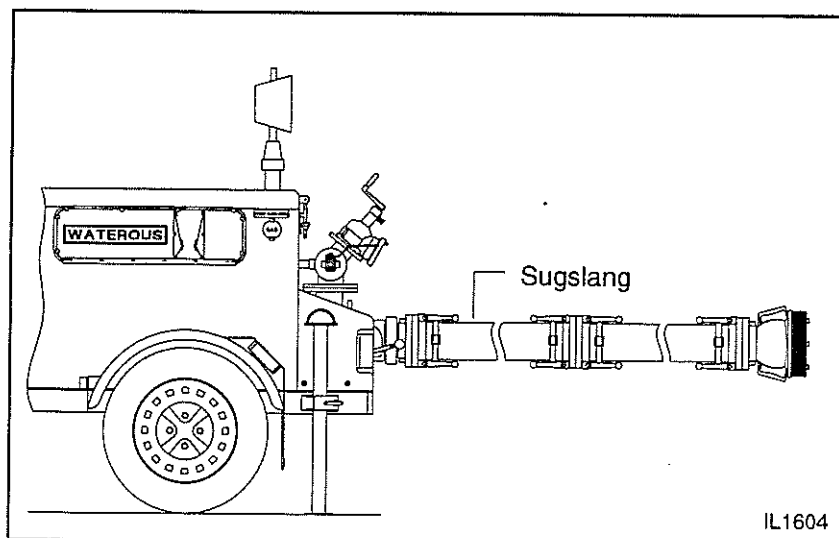

Öppna dränerventilen. När vattnet runnit ur, sätt på locket till sugintaget.

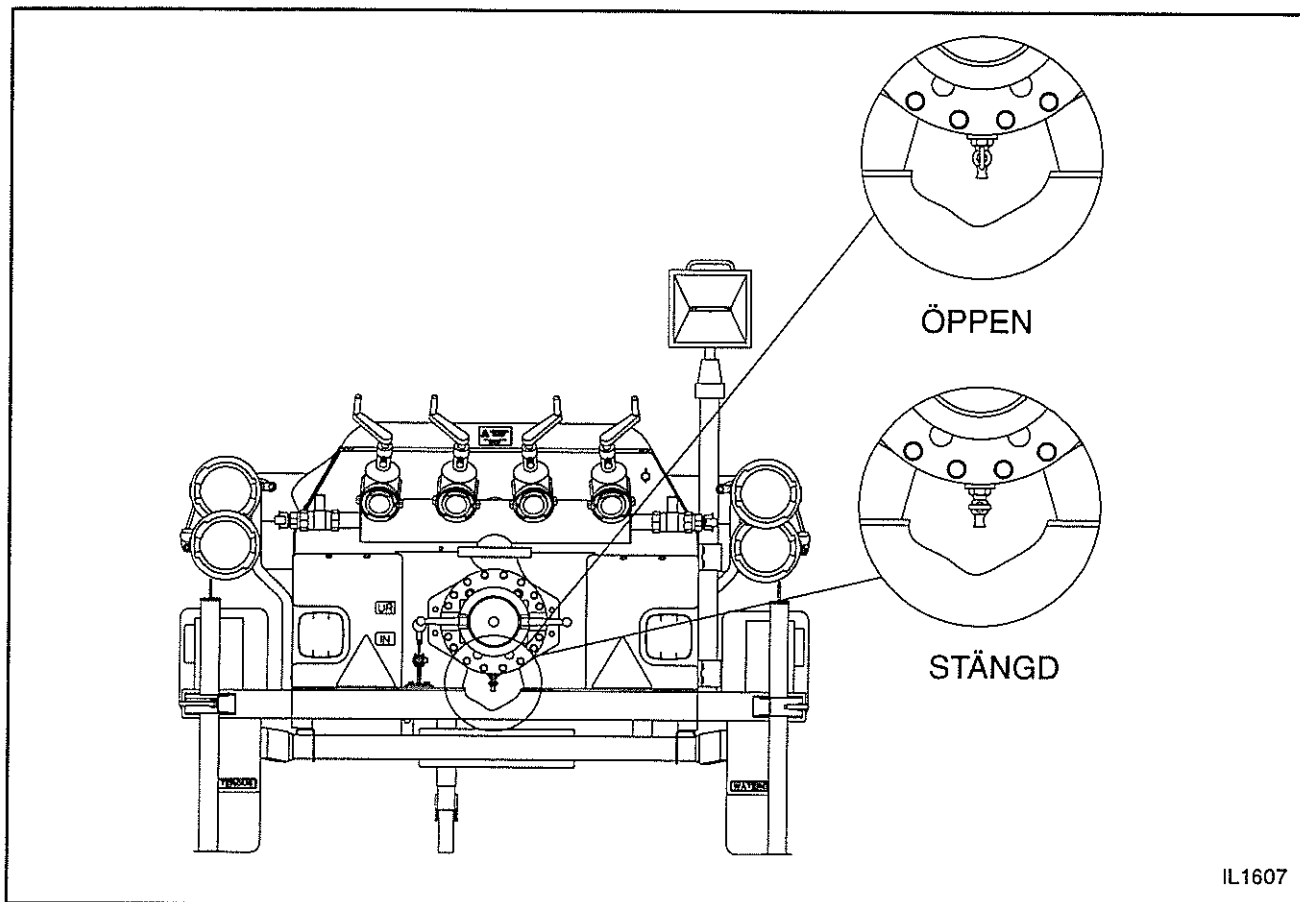

Sätt tillbaka blindlocket då
allt vatten tömts.

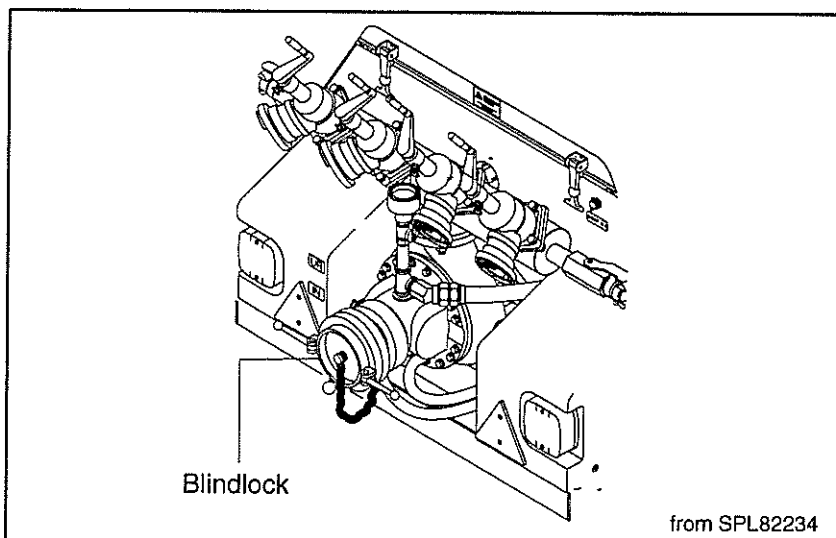

SPECIFIKATIONER E400-A

Bogserbar motorspruta, klass 3

Waterous E400 är en bogserbar motorspruta. Klass 3 innebär att motorsprutan avger minst 2400 liter vatten per minut, vid ett pumptryck av 10 bar och 3 meters lyfthöjd.

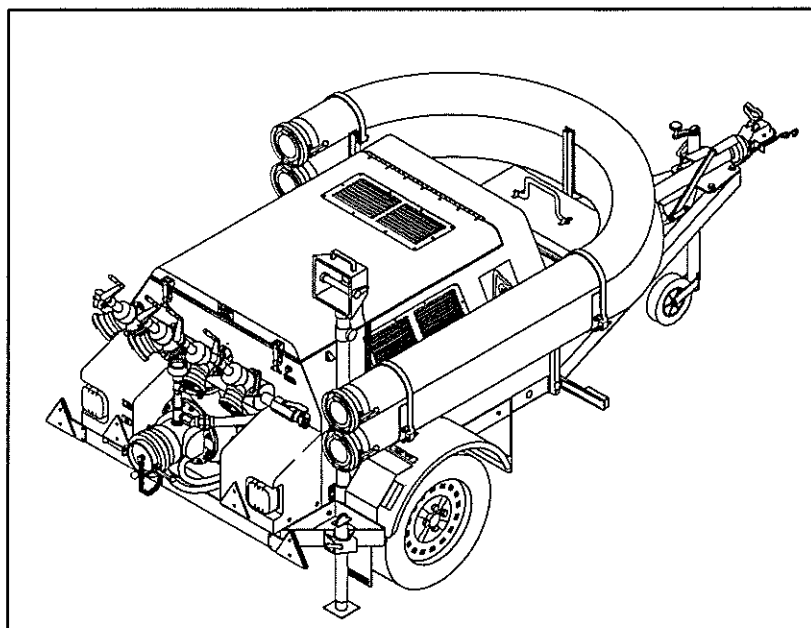

Data:

| | |
|------------------------|--|
| Motor: | 4-cyl., vattenkyld, 4-taktsinsprutningsmotor, Volvo B230 |
| Startanordning: | Batteristart, 12 V |
| Bränsle: | Bensin, 90-95 oktan blyfri |
| Bränsletankens volym: | 70 Liter |
| Körtid med fylld tank: | 2 timmar vid fullvarv |
| Kopplingstyp: | Torrlamell |
| Pump: | En-stegs centrifugalpump (CGV) |
| Evakueringsanordning: | Automatic |
| Tryckuttag: | 4 st. uttag för 63 mm slang, och 2 st. uttag för 32 mm slang |
| Sugslang: | 2 st. 110/411 mm slangar med 1 st. sugsil med bottenventil |
| Smörjmedel: | Motorolja SAE 10W30, eller likvärdig |

Underhåll av motor: (rekommenderade intervaller för ersättningsdelar)

| | |
|--------------------|--|
| Olja och filter: | Var 150:e driftstimme, eller varje år (beroende på vilket som inträffar först) |
| Tändstift: | Var 400:e driftstimme |
| Lufffilter: | Var 600:e driftstimme, eller varje år (beroende på vilket som inträffar först) |
| Kamaxelns drivrem: | Var 700:e driftstimme |
| Bränslefilter: | Var 800:e driftstimme |

REGISTRERINGSBESIKTNING

Waterous Generalagent utfärdar mot registreringsavgift, typintyg som skickas omgående, tillsammans med registreringsskylt och skyltbelysning.

OBS! Fysisk kontrollbesiktning behövs ej.

För registrering av Motorsprutor, kontakta:

EuroCoast Marine AB

Fyrkvägen 1, 451 73 Uddevalla

Tel: 0522 73355, Fax: 0522 73356

E-Mail: eurocoast.marine@uddevalla.mail.telia.com

Kontrollera motorns oljenivå, och fyll på olja vid behov.

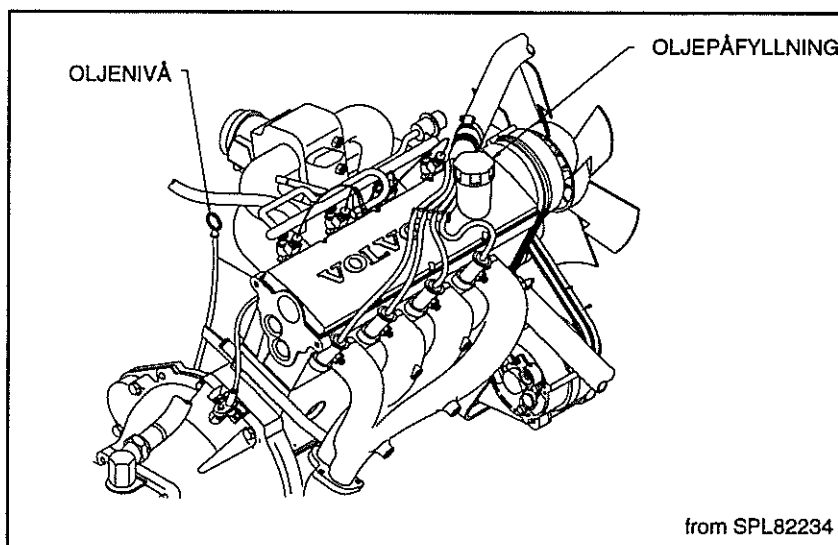

Fyll på bränsle.

Rengör utsidan från smuts och andra avlagringar.

Fäst instrumentpanelkåpa, slangar, tillbehör och strålkastare.

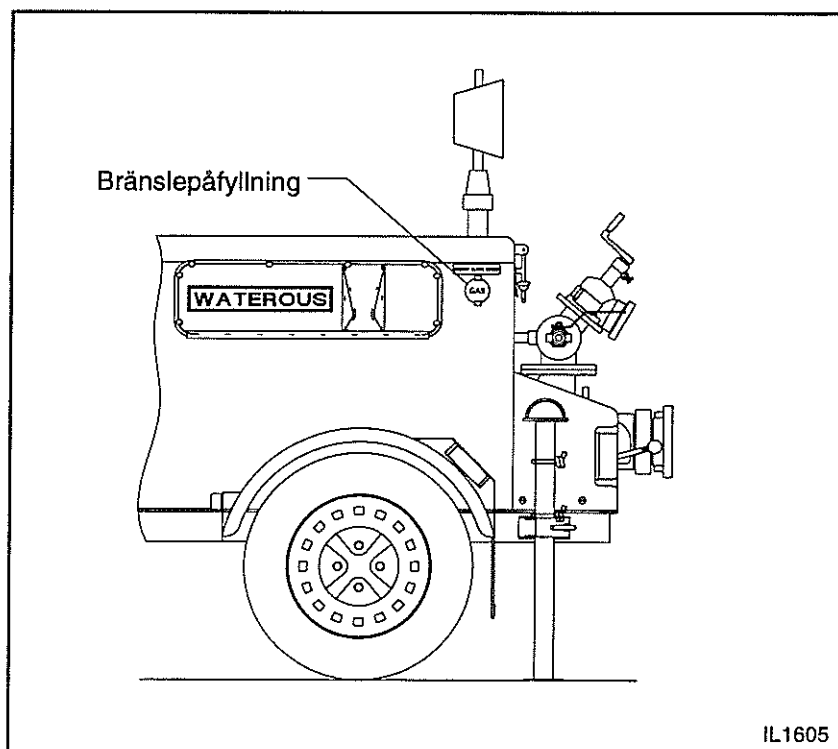

VARNING

Brandfara. Kan orsaka allvarlig personkada eller dödsfall.

Huven måste vara stängd under bränslepåfyllning, så att eventuellt utspillt bränsle förhindras från att antändas.

Motorspruta klass 3

1997 Räddningsverket, Karlstad

Räddningstjänsavdelningen

1997 års utgåva

Beställningsnummer T10-359/97